

Je teste mes connaissances :

1. Donner le mot correspondant à chaque définition : (2pts)

- Processus par lequel les nutriments quittent l'intérieur de l'intestin pour le sang ou la lymphe
- Substance organique qui catalyse une réaction biochimique
- Maladie de croissance due à une carence en Calcium, en Phosphore ou en Vitamine D
- Suc digestif produit par le foie

2. Souligner les affirmations exactes et corriger celles qui sont inexactes : (3pts)

- Les acides aminés proviennent de la digestion des glucides.
- Tous les aliments subissent une digestion.
- Le scorbut est une maladie liée à une carence en vitamine A.
- Tous les sucs digestifs contiennent des enzymes.
- L'obésité est une malnutrition par excès.

3. Le document ci-dessous représente une structure importante du tube digestif. (3pts)

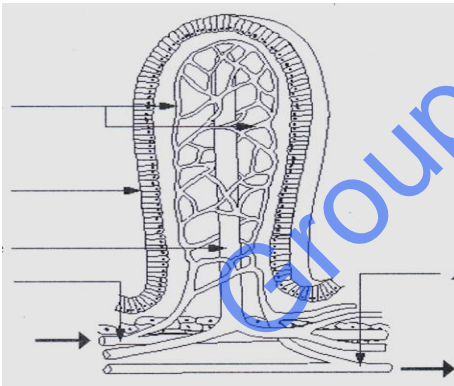

1. Légender le schéma par ce qui convient .
2. Déterminer les nutriments qui passent dans l'élément 1.
3. Déterminer les nutriments qui passent dans l'élément 3.
4. Déterminer le rôle de cette structure .

Titre :

J'utilise mes connaissances :

Exercice I :

- Le document II_a montre la variation de la quantité de protéine le long du tube digestif.
- Le tableau du document II_b illustre la longueur des différents organes du tube digestif.

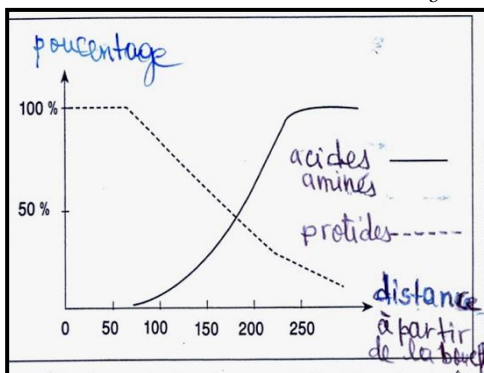

Organe	œsophage	Estomac	Intestin grêle	Gros intestin
Longueur en cm	25	25	780	120

Doc II_b

- Décrire les variations de la quantité des protéines et des acides aminés à une distance de 75 cm du début du tube digestif.
.....
.....
- Déduire l'origine des acides aminés
.....
- En exploitant les données du tableau II_b, déterminer l'organe au niveau duquel apparaissent des acides aminés.
.....

II. le document III montre la quantité d'acides aminés dans le sang de la veine-porte (veine reliant l'intestin grêle au foie) lors d'un jeun et après une ration alimentaire :

Quantité d'acides aminés dans un litre de sang	Sang entrant dans la paroi intestinale		Sang sortant de la paroi intestinale	
	Lors d'un jeun	Après une ration alimentaire	Lors d'un jeun	Après une ration alimentaire
	0.4 g	0.4 g	0.4 g	0.7 g

- Comparer la quantité d'acides aminés dans le sang entrant et sortant de l'intestin avant et après alimentation
.....
- Expliquer ce phénomène.
.....

Exercice II :

Des rats sont répartis en deux lots. Le premier lot reçoit une alimentation normale, le deuxième lot une alimentation carencée en vitamine A. on constate que les animaux du deuxième lot présentent rapidement des troubles de la vision, ce qui n'est pas le cas des animaux du premier lot. L'ajout de graisses animales, riches en vitamine A, à la ration des rats restaure leur capacité visuelle.

- Que signifie l'expression « alimentation carencée en vitamine A » ?
.....
.....
- Quelles sont les conséquences de cette carence ? Que peut-on conclure ?
.....
.....
- Pourquoi classe-t-on la vitamine A dans le groupe des vitamines liposolubles ?
.....
.....